

TELEFONNÍ POBOČKOVÁ ÚSTŘEDNA

C LINE 1 α 6F
C LINE 1 α 6FVD
C LINE 1 α 6FVD Plus

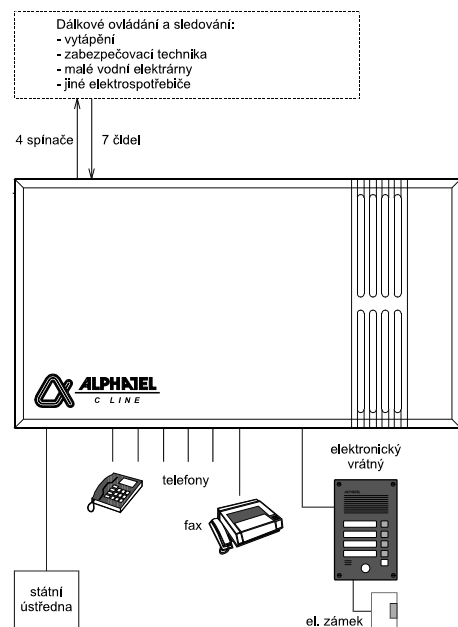

OBSAH

1	ZÁKLADNÍ INFORMACE	2
2	INSTALACE ÚSTŘEDNY	3
3	OBSLUHA POBOČKOVÉ ÚSTŘEDNY	4
3.1	Automatický faxový přepínač	4
3.2	Vyzvánění ve skupinách	4
3.3	Výpadek síťového napětí	4
3.4	Příjem volání - telefon vyzvání	5
3.5	Volání vnitřního účastníka	5
3.6	Návrat do ústředny	5
3.7	Volba spojení přes státní linku	6
3.8	Obnovení volby na státní lince	6
3.9	Prepojení státního hovoru s vyčkáním na vnitřní spojení	7
3.10	Prepojení státního hovoru bez vyčkání na vnitřní spojení	7
3.11	Odložení státního hovoru	8
3.12	Rychlé prepojení (na FAX)	8
3.13	Čekání na uvolnění státní linky	9
3.14	Prevzetí vyzvánění z jiné pobočky	10
3.15	Prevzetí vyzvánění ze státní linky	10
4	PŘÍDAVNÉ FUNKCE (C LINE 1 α 6FVD, C LINE 1 α 6FVD Plus)	11
4.1	Elektronický vrátný	11
4.2	Provolba DISA	12
5	KONFIGURACE ÚSTŘEDNY	13
5.1	Základní nastavení ústředny	13
5.2	Podrobný popis základního nastavení	14
5.3	Nastavení ústředny pomocí telefonu	16
5.4	Postup nastavení ústředny C LINE	19
6	SIGNALIZACE ÚSTŘEDNY	20
6.1	Vnitřní tóny ústředny	20
6.2	Vyzvánění ústředny	20
7	ÚSTŘEDNA C LINE 1 α 6FVD Plus	21
7.1	Vlastnosti ústředny C LINE 1 α 6FVD Plus	21
7.2	Vnitřní služby ústředny C LINE 1 α 6FVD Plus	22
7.3	Vnější služby ústředny C LINE 1 α 6FVD Plus	24
7.4	Poplachové volání	26
8	TECHNICKÉ ÚDAJE	28
9	SEZNAM SLUŽEB	29
9.1	Seznam služeb pro obsluhu ústředny	29
9.2	Seznam služeb pro nastavení ústředny	29
10	PŘÍDAVNÉ SLUŽBY C LINE 1 α 6FVD Plus	30
10.1	Seznam vnitřních služeb	30
10.2	Seznam vnějších služeb	30

1 ZÁKLADNÍ INFORMACE

C LINE 1α6F je kompaktní pobočková telefonní ústředna určená pro připojení 1 státní linky a 6 poboček (vnitřních linek) s možností automatického rozpoznání faxového volání (signálu CNG).

C LINE1α6FVD má stejné parametry, ale je navíc vybavena zařízením pro připojení elektronického vrátného (**C LINEVRÁTNÝ**) a tónovou provolbou **DISA**.

C LINE1α6FVD Plus je doplněna o funkci dálkového řízení a sledování zařízení.

Funkce pobočkové ústředny:

- 1 státní linka a 6 poboček
- Impulzní volba na pobočkách a na státní lince
- Nouzový provoz - při výpadku sítě zůstává funkce pobočky 2 zachována
- 3 hovorové spojnice - lze vést současně 2 hovory vnitřní a 1 státní
- Nastavitelné automatické rozpoznání faxového volání (fax na pobočce 7)
- Přepojování vnějších a hovorů s vyčkáním na vnitřní spojení
- Přepojování vnějších hovorů bez čekání na vnitřní spojení
- Zpětný dotaz - během státního hovoru je možná konzultace u jiné pobočky
- Melodie na státní lince během přepojování hovoru
- Rozlišené vyzvánění pro vnitřní a vnější volání (příp. od el. vrátného)
- Kategorizace poboček: zamezení místních, meziměstských a mezistátních hovorů
- Vyzvánění ve dvou skupinách s možností nastavení prodlevy mezi skupinami
- Možnost individuálního nastavení parametrů pro jednotlivé pobočky (v EEPROM)
- Obvody pro kontrolu funkce ústředny (WATCH DOG)

Podmínky pro provoz faxu:

Funkci pro automatické rozpoznání přicházejícího faxového volání lze využít při splnění těchto podmínek:

- fax musí být připojen k pobočce číslo 7
- fax musí spolehlivě vyhodnotit vnitřní vyzvánění ústředny (60V_{ef} / 50Hz)
- fax musí být nastaven do režimu automatického příjmu (AUTO)
- fax má být nastaven tak, aby se přihlásil co nejdříve (do 2 zazvonění)
- volající fax musí být vybaven vysíláním volacího tónu CNG (obvyklá funkce)
- je vhodné, když je fax ve skupině 2 poboček s opožděným vyzváněním do 5 zvonění. V tomto případě se volající fax, který není vybaven vysíláním tónu CNG, dovolá na fax po nastaveném počtu zvonění.

2 INSTALACE ÚSTŘEDNY

1. **POZOR! Přesvědčte se, že ústředna je odpojena od elektrické sítě. Pokud tomu tak není, odpojte ji vytažením síťové vidlice ze síťového rozvodu!**
2. Ústředna je určena pouze k použití v suchém, před povětrnostními vlivy chráněném prostředí uvnitř budov. Neumisťujte ústřednu v blízkosti zdroje tepla, silných zdrojů rušivého napětí, v prostředí agresivním. Ústřednu je nutné zavěsit na stěnu tak, aby svorkovnice byla na spodní straně ústředny.
3. Připojte státní linku, pobočky a případně vodiče pro elektronického vrátného.
 - Na státní linku **není dovoleno** připojovat paralelní telefony.
 - U poboček je povolen pouze vnitřní rozvod s odporem vedení do 500Ω.
 - Pro vnější rozvod je nutné použít přídavnou ochranu proti atmosférické elektrině (např. **PROTI BLESK** od firmy ALPHATEL).
4. Pomocí přepínače DIP proveďte základní nastavení ústředny.
5. Po uzavření krytu zapněte ústřednu připojením k síťovému napětí 220V/50Hz.

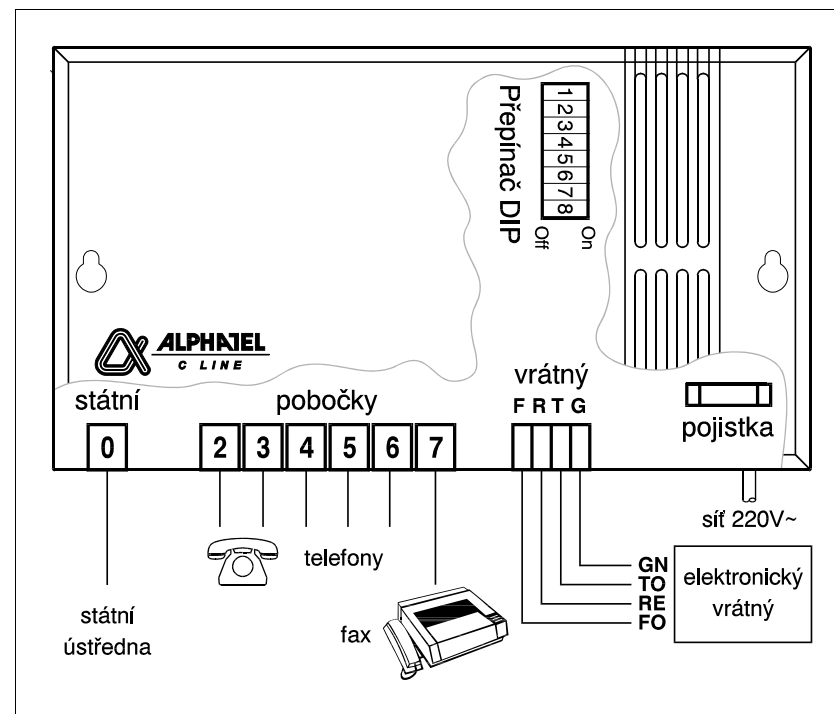

3 OBSLUHA POBOČKOVÉ ÚSTŘEDNY

3.1 Automatický faxový přepínač

Standardní výbavou ústředny C LINE 1α6F je automatický faxový přepínač. Aby bylo možné využívat tento přepínač, musí být ústředna nastavena v režimu automatického faxového přepínače a provolby (spínač DIP 7= ON viz str. 15). Tento přepínač je schopen v příchozím volání rozpoznat signál CNG, který je vyslán volajícím faxem. V případě, že ústředna po vyzvednutí státní linky rozpozná CNG signál, přepne automaticky příchozí faxové volání na pobočku "7", která je určena pro připojení faxu.

Pokud máte pocit, že faxový přepínač nepracuje spolehlivě, je to ve většině případů způsobeno nesprávným nastavením faxu na vysílací straně (případně jeho nesprávnou obsluhou). Na vysílací straně je nutné po vložení odesílaného dokumentu a volbě čísla ihned stisknout tlačítko "START" (nejpozději ihned po automatickém vyzvednutí vaší ústředny). Pokud fax nevysílá signál CNG, bývá to způsobeno jeho nesprávným nastavením při instalaci, případně se jedná o starší fax, který touto funkcí není vybaven.

V případě, že automatický faxový přepínač nevyhodnotí faxové volání a vyzvednete na jiné pobočce, můžete toto volání přepojit na fax (manuálně) volbou "5".

3.2 Vyzvánění ve skupinách

Ústředna má rozdělené pobočky do dvou skupin. Po firemním nastavení jsou pobočky "2", "3", "4" ve skupině 1 a pobočky "5", "6", "7" ve skupině 2.

Při základním nastavení ústředny je možné zvolit současné vyzvánění, nebo skupinové vyzvánění. V případě skupinového vyzvánění při příchozím volání ze státní linky vyzvání nejdříve pobočky ze skupiny 1. Pokud po nastaveném počtu zazvonění (standardně 5) není žádná pobočka ze skupiny 1 vyzvednuta, přidá se k vyzvánění i skupina poboček 2.

Rozdělení poboček do skupin lze vypínat spínačem DIP1 (viz str. 14). Individuální umístění poboček do skupiny 1, skupiny 2, nebo do žádné skupiny (nevyzvánění) a počet zazvonění pro druhou skupinu lze nastavit pomocí služeb pro nastavení ústředny z telefonního přístroje (viz str. 16).

3.3 Výpadek síťového napětí

Při výpadku síťového napětí je pobočka číslo "2" přímo propojena na státní linku.

Komunikuji

3.4 Příjem volání - telefon vyzvání



Vyzvedněte - převezmete příchozí státní nebo vnitřní hovor.

Druh příchozího volání je rozlišen způsobem vyzvánění.

Poznámka:

Při konfiguraci ústředny je možné nastavit, které pobočky vyzvánějí.

3.5 Volání vnitřního účastníka

2..7 Vyzvedněte a volte číslo pobočky "2" až "7".

Po ukončení volby uslyšíte vyzváněcí tón (volaná pobočka volná), nebo obsazovací tón (volaná pobočka obsazena).

Poznámka:

Pokud máte při konfiguraci ústředny nastaven **přímý přístup** ke státní lince, máte okamžitě po vyzvednutí sluchátka státní oznamovací tón (případně obsazovací tón). V tomto případě **musíte** před volbou čísla pobočky volit "111" - uslyšíte vnitřní oznamovací tón - potom volte "2" až "7".

Doporučení:

Ústředna během vnitřního oznamovacího tónu ignoruje volbu "1". Proto je možné volat pobočky i volbou "12" až "17". Tuto vlastnost můžete s výhodou využít, když máte telefonní přístroj s pamětí. Když pod paměťové tlačítko naprogramujete např. "13", můžete stejným tlačítkem volat pobočku (= "3") i na tuto pobočku přepojovat hovory (= "13").

3.6 Návrat do ústředny

111 Máte státní tón a chcete volat pobočku - volte "111" a pobočku

Po volbě "111" dostanete vnitřní oznamovací tón a můžete volit pobočku i službu.

Poznámka:

Tuto službu musíte použít v případě, že máte nastaven přímý přístup ke státní lince a chcete volat pobočku, případně použít službu ústředny, která se volí do vnitřního oznamovacího tónu.

3.7 Volba spojení přes státní linku

0 Vyzvedněte a volte "0".

Po vyzvednutí se ústředna hlásí vnitřním oznamovacím tónem (trvalý tón).

Po ukončení volby "0" mohou nastat tři případy:

- Slyšíte ve sluchátku oznamovací tón státní ústředny - pokračujte ve volbě čísla na státní lince.
- Slyšíte ve sluchátku obsazovací tón - státní linka je obsazena jiným účastníkem. Máte možnost volit "4" a požádat tak o upozornění na uvolnění státní linky ("čekání na uvolnění státní linky").
- Slyšíte ve sluchátku chybový tón - máte **zakázáno** volání po státní lince.

Poznámka:

Pokud máte při konfiguraci ústředny nastaven **přímý přístup** ke státní lince, máte okamžitě po vyzvednutí sluchátka státní oznamovací tón nebo obsazovací tón. V tomto případě nevolíte před volbou čísla na státní "0".

Důležité upozornění!

Pokud váháte s volbou čísla na státní lince (doba delší než 10 sec mezi číslicemi), pak Vás ústředna upozorní krátkým tónem. Další volbu ústředna nepovažuje za součást volaného čísla, ale za službu (povel pro sebe).

Toto časové omezení je možné vypnout službou "99p5" při konfiguraci ústředny. To má ovšem za následek, že odchozí hovory po státní lince nebudete moci přepojovat. Pobočka 7 (fax) je standardně bez časového omezení.

Po zavěšení státní linky je její další obsazení povoleno až za 4 sec. Proto např. při přímém přístupu na státní linku při zavěšení a okamžitém vyvěšení dostanete státní oznamovací tón až po 4 sec.

3.8 Obnovení volby na státní lince

0 Po časovém omezení (tón) na státní lince volte "0" - pokračujte ve volbě.

Tato služba je použitelná v tom případě, když překročíte z nějakého důvodu časový limit mezi volbou číslic (10 sec) na státní lince a chcete pokračovat ve volbě na státní lince. Volaná "0" není vyslána na státní (vnější) linku, ale pouze signalizuje ústředně, že následující číslice mají být vyslány do státní linky - nejedná se o služby.

Poznámka:

Tato služba se netýká poboček, které mají vypnut "časový dohled" při konfiguraci ústředny (služba "99p5").

Mám spojení

3.9 Přepojení státního hovoru s vyčkáním na vnitřní spojení

1p Během hovoru na státní lince volte "1" a číslo pobočky "2" až "7".

Pokud se jedná o odchozí spojení, musíte s volbou "1" vyčkat nejméně 10 sec od ukončení volby na státní. Po volbě čísla pobočky mohou nastat dva případy:

- Navolená pobočka vyzvání vnitřním vyzváněním.
Po jejím přihlášení probíhá vnitřní hovor.
Po zavěšení jedné z poboček dojde k přepojení hovoru na zbylou pobočku.
- Volaná pobočka je obsazena.
Slyšíte obsazovací tón a volbou "1" se vrátíte k původnímu hovoru.

Během přepojování má státní linka melodii - je držena bez možnosti odposlechu.

Poznámka:

Službu přepojení nelze použít při odchozím spojení u poboček, které mají vypnut "časový dohled" při konfiguraci ústředny (služba "99p5").

3.10 Přepojení státního hovoru bez vyčkání na vnitřní spojení

1p Během hovoru na státní lince volte "1" a číslo pobočky "2" až "7",

Pokud se jedná o odchozí spojení, musíte s volbou "1" vyčkat nejméně 10 sec od ukončení volby na státní.

Po volbě čísla pobočky a po **zavěšení** přechází ústředna do nového režimu:

- Vnitřní vyzváněcí tón se změní na státní vyzváněcí tón.
Pokud volaná pobočka hovor nepřevzme do 25 sec, přepojí se vyzvánění zpět na původní pobočku.
Nedojde-li k vyzvednutí na této pobočce do 50sec, je státní hovor přerušen.
- Jestliže je volaná pobočka obsazena, potom bude upozorněna na přepojovaný hovor upozornovacím tónem.
Pokud volaná pobočka hovor nepřevzme do 25 sec (nezavěsí), přepojí se vyzvánění zpět na původní pobočku.
Nedojde-li k vyzvednutí na této pobočce do 50sec, je státní hovor přerušen.

Během přepojování má státní linka melodii - je držena bez možnosti odposlechu.

Poznámka:

Službu přepojení nelze použít při odchozím spojení u poboček, které mají vypnut "časový dohled" při konfiguraci ústředny (služba "99p5").

Doporučení:

Tímto způsobem je možné poslat hovor například do jiné místnosti.

3.11 Odložení státního hovoru

1 Máte hovor na státní lince a chcete jej odložit - volte "1" a **zavěste**.

Po zavěšení bude mít účastník na státní lince melodii. Vaše pobočka přizvání jako upozornění na to, že máte odložen státní hovor.

Po vyzvednutí jste opět spojen se státní linkou - pokračujte v hovoru.

Doporučení:

Po odložení státního hovoru můžete přejít k sousednímu telefonu a pomocí služby "převzetí vyzvánění ze státní linky" hovor převzít (volba "90").

3.12 Rychlé přepojení (na FAX)

5 Máte hovor na státní lince a chcete jej přepojit na fax - volte "5".

Po volbě "5" bude státní hovor přepojen na pobočku "7" (fax) a vy dostanete oznamovací tón. Tato služba provede stejnou funkci jako volba "17" a zavěšení.

Pokud se jedná o odchozí spojení, musíte s volbou "5" vyčkat nejméně 10 sec od ukončení volby na státní.

Doporučení:

Tato služba je vhodná, když ústředna nemá nastaveno automatické rozpoznání faxového volání, nebo když po ukončení státního hovoru chcete ještě přijmout fax.

Volaná státní linka je obsazena

3.13 Čekání na uvolnění státní linky

4 Po volbě "0" (volba státní linky) máte obsazovací tón - volte "4" a

Po uvolnění státní linky začne vaše pobočka vyzvánět. Po vyzvednutí máte státní tón a můžete volit číslo na státní lince. Pokud do 25 sec nevyzvednete, je státní linka uvolněna a vyzvánění vaší pobočky ukončeno.

Poznámka:

- Službu je možné využít, když máte povolen přístup ke státní lince.
- Služba je využitelná i při přímém přístupu ke státní lince (nevolíte "0").

Doporučení:

Tato funkce Vám šetří čas - nemusíte neustále opakovat volbu "0"!

3.14 Převzetí vyzvánění z jiné pobočky

9p Slyšíte vyzvánět pobočku **p** - volte "9" a číslo pobočky "2" až "7".

Pobočka **p** přestane vyzvánět a jste spojen s tím, kdo pobočku **p** volal.

Poznámka:

Je možné převzít státní i vnitřní hovor a hovor od vrátného.

Doporučení:

- Není nutné přecházet k sousednímu vyzvánějícímu telefonu, ale lze převzít hovor ze svého telefonu.
- Pokud máte státní hovor a provedete jeho odložení (volba "1" a zavěšení - pobočka přízvání), můžete přejít do sousední místnosti a pomocí této služby hovor převzít (volba "9" a číslo pobočky, kde je hovor odložen).

3.15 Převzetí vyzvánění ze státní linky

90 Slyšíte státní vyzvánění u jiné pobočky - volte "90".

Pobočka přestane vyzvánět a jste spojen se státním hovorem.

Poznámka:

Je možné převzít pouze státní volání vyzvánějící u libovolné pobočky.

Doporučení:

Pokud máte státní hovor a provedete jeho odložení (volba "1" a zavěšení - pobočka přízvání), můžete přejít k sousednímu telefonu a pomocí této služby hovor převzít (volba "90").

4.1 Elektronický vrátný

● Volání od dveří vrátného

Pokud návštěvník u dveří stiskne některé tlačítko elektronického vrátného, začne vyzvánět příslušná pobočka po dobu 25 sec. Pokud během této doby tato pobočka vyzvedne, dojde k hovorovému spojení s dveřním telefonem.

Přirazení poboček k tlačítkům je pevně určeno podle následující tabulky:

Tlačítko:	Pobočky:
1	2
2	3
3	4
4	5
5	6

Tlačítko:	Pobočky:
6	7
7	nevyužito
8	skupina 1
9	skupina 2
10	obě skupiny

Při nastavení ústředny lze zakázat, nebo povolit vyzvánění vybraných poboček od tlačítek elektronického vrátného. Standardně pobočky 2 až 6 je možné vyzvánět, vyzvánění je zakázáno pouze u pobočky 7 (viz Individuální nastavení pobočky str. 17).

● Otevírání dveří elektronickým zámekem

5 Během hovoru s dveřním telefonem volte "5".

Dojde k otevření dveří elektronickým zámekem na dobu 3 sec.

● Volání na dveřní telefon

8 Vyzvednete a volte "8" - jste v hovorovém spojení s dveřním telefonem.

Doporučení:

Pokud chcete otevřít dveře a nemáte hovor s dveřním telefonem, můžete vyzvednout volit "8" a následně "5" - dojde k otevření dveří.

● Zámek na kód

Elektrický zámek lze otevřít též z tabla elektronického vrátného postupným stisknutím 4 tlačítek (hesla). Heslo lze nastavit službou "998nnnn". (viz str. 18).

Hornímu tlačítku na panelu vrátného odpovídá číslice "1", druhému shora "2", atd. Desátému tlačítku shora (poslednímu) odpovídá číslice "0".

Po zadání správného hesla pomocí tlačítek elektronického vrátného (C LINE VRÁTNÝ) dojde k otevření dveří bez toho, aby byly vnitřní linky vyzváněny. Mezi stiskem jednotlivých tlačítek však nesmí uplynout čas větší než 3s, jinak začnou vyzvánět telefony od dosud stisknutých tlačítek, jako kdyby se jednalo o volání od elektronického vrátného.

4.2 Provolba DISA

5p Volající vnější účastník volí **tónově "5"** a číslo pobočky "2" až "7".

Provolba DISA umožňuje volajícímu, který volá po státní lince **do** ústředny, dovolat se přímo na konkrétní pobočku pomocí telefonu s **tónovou volbou** (DTMF). Aby bylo možno využívat provolbu, **musí** mít ústředna povolen režim automatického faxového přepínače a provolby (viz str. 15).

Po automatickém vyzvednutí ústředny je volající upozorněn 1 krátkým tónem, že se očekává příjem CNG signálu (fax), nebo tónové provolby. Volající musí do 6 sec od odeznění 1 krátkého tónu začít s **tónovou volbou** (DTMF) (např. 53 - volá pobočku 3).

V případě, že se požadovaná pobočka do 25 sec neohlásí (případně je 25 sec obsazena), pak začnou vyzvánět pobočky podle nastavení ústředny.

Pokud ústředna nepřijme CNG signál ani tónovou volbu, začnou vyzvánět pobočky podle nastavení ústředny.

Poznámka:

Prechod do tónové volby na telefonním přístroji provedete tlačítkem "TONE". Na některých přístrojích je k tomuto účelu určeno tlačítko "*". V případě, že telefonní přístroj není vybaven tónovou volbou, můžete použít i zařízení k dálkovému ovládní záznamníků a faxů, které přiložíte k mikrofonu.

5 KONFIGURACE ÚSTŘEDNY

5.1 Základní nastavení ústředny

Základní nastavení ústředny se provádí pomocí DIP přepínače.

Pozor! Ústředna se nastaví po zapnutí podle přepínače DIP, ale pouze v případě, když je paměť EEPROM (nastavení z telefonu) prázdná viz. služba **999123**.

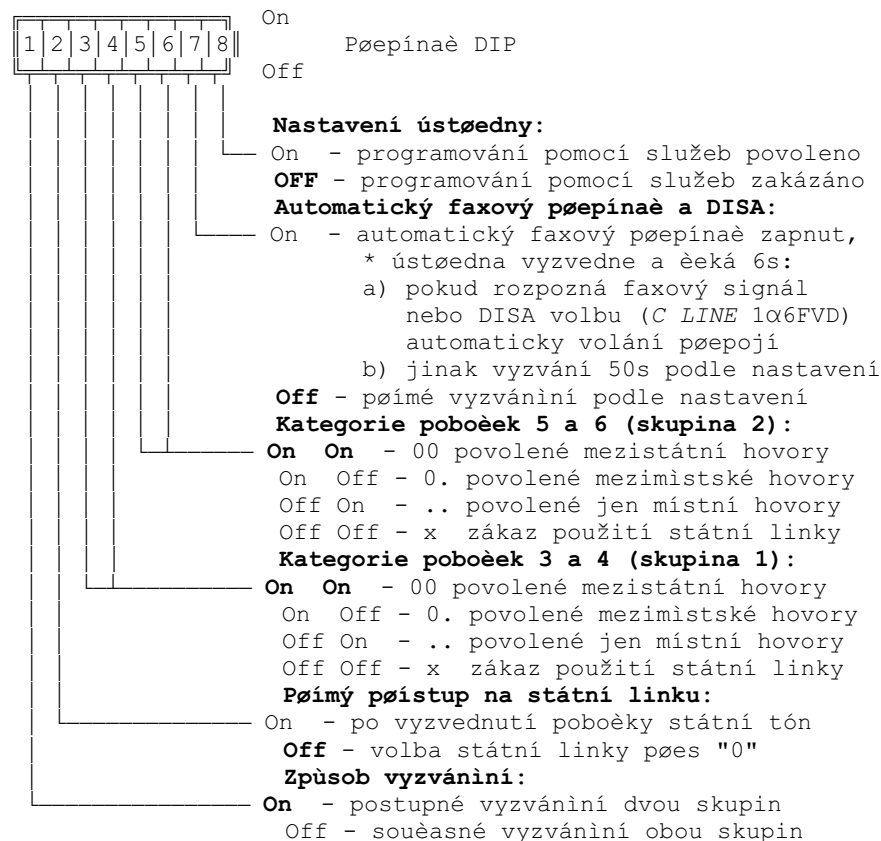

Standardní nastavení přepínače DIP (od výrobce):

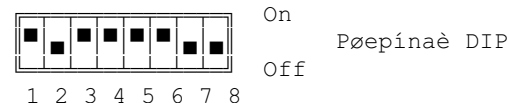

Pobočka 2 - vyzvání ve skupině 1, může volat mezistátně

Pobočka 7 - vyzvání ve skupině 2, může volat mezistátně

5.2 Podrobný popis základního nastavení

● Způsob vyzvánění "DIP 1"

Spínač nastavuje způsob chování ústředny při příchozím volání po státní lince.

- On** - první skupina (standardně pobočky **2, 3, 4**) zvoní ihned po příchodu vyzvánění po státní lince. Pokud žádnou pobočku z první skupiny nikdo nevyzvedne, začnou po časové prodlevě (standardně 5 zazvonění) zvonit i pobočky druhé skupiny (standardně pobočky **5, 6, 7**).
- Off** - všechny pobočky, t.j. obě skupiny, jsou vyzváněny **současně** při příchozím vyzvánění po státní lince.

● Přímý přístup na státní linku "DIP 2"

Spínač umožňuje nastavit přímý přístup na státní linku. Pobočka po vyzvednutí je přímo spojena se státní linkou (pokud je státní linka volná) - dostane státní oznamovací tón. Tato funkce je vhodná pro uživatele, kteří volají převážně volají ven z ústředny a nemusí před volbou čísla neustále vytáčet "0". Při tomto nastavení je nutné volat pobočky předtočením "111" (např. "111 5" volám pobočku "5"). Poboček, které mají **zakázán** přístup na státní linku, se toto nastavení netýká.

Pobočka "7" je považována za pobočku, na kterou je připojen fax. Protože není obvyklé zasílání faxových zpráv mezi pobočkami, má tato pobočka vždy přímý přístup na státní linku (nezávisle na poloze DIP 2).

Individuální nastavení nebo zakázání přímého přístupu pobočky na státní linku je možné změnit z telefonu pomocí služeb ústředny ("99...").

On - přímý přístup na státní linku (pokud není zakázán přístup na státní linku)

Off - přístup na státní linku po volbě "0"

● Kategorie pobočky "DIP 3, 4, 5, 6"

Spínače nastavují druh oprávnění pro pobočky "3, 4, 5, 6" k odchozím hovorům po státní lince. Pobočky "2 a 7" nemají omezené hovory po státní lince.

3,4 (5,6)		Povolené hovory 3 a 4 (5 a 6)	Zakázané hovory 3 a 4 (5 a 6)
<input type="checkbox"/> <input type="checkbox"/>	Off, Off	jen uvnitř ústředny	všechny po státní lince
<input type="checkbox"/> <input type="checkbox"/>	Off, On	místní	meziměstské a mezistátní (0, 00)
<input type="checkbox"/> <input type="checkbox"/>	On, Off	místní a meziměstské (0, 00)	mezistátní (00)
<input type="checkbox"/> <input type="checkbox"/>	On, On	všechny	žádné

● Automatický faxový prepínač a DISA "DIP 7"

Spínač nastavuje chování ústředny při příchozím zvonění ze státní linky.

- On** - mód automatického vyzvednutí státní linky ústřednou. Po nastaveném počtu zazvonění (standardně 2) ústředna vyzvedne státní linku a čeká minimálně 6 sec na faxový signál **CNG**. Při vyhodnocení signálu **CNG** dojde k **automatickému** přepojení na pobočku "7" (**FAX**). Pokud nebyla zjištěna přítomnost signálu **CNG**, budou vyzváněny pobočky stejným způsobem, jako v poloze spínače Off. Pokud do 1 minuty toto vyzvánění žádná pobočka nepřevzme, ústředna opět zavěsí.

Pozn.: v případě **C LINE1α6FVD**, příp. **C LINE1α6FVD Plus** se v pauze 6 sec přijímá i tónová volba. Při vyhodnocení tónové volby dojde k přepojení na příslušnou pobočku (DISA provolba).

- Off** - v této poloze spínače ústředna pouze vyzvání pobočky. Způsob vyzvánění se řídí podle spínače DIP 1 a případného individuálního nastavení poboček.

● Nastavení ústředny "DIP 8"

Tento spínač slouží k "uzamčení" nastavené ústředny. Je-li ústředna tímto spínačem uzamčena, **není možné povolit nastavení** ani službou "9999".

On - **je možné** provést individuální nastavení pomocí služeb

Off - **není možné** provést nastavení

Doporučujeme po nastavení všech provozních parametrů vrátit tento spínač do polohy **Off**. Zamezíte tím neoprávněné změně nastavení a nechtěné změně nastavení při omylech ve volbě čísla z telefonního přístroje.

5.3 Nastavení ústředny pomocí telefonu

Ústředna umožňuje kromě základního nastavení pomocí přepínače DIP také nastavení pomocí služeb z telefonního přístroje připojeného na pobočku. Všechny služby pro změnu nastavení začínají "99" a volí se do "vnitřního oznamovacího tónu". Nastavení provedené z telefonu, **má větší prioritu**, než nastavení podle DIP1 až DIP7.

Pozor! 1. Před nastavováním přepněte spínač DIP8 (uzamčení) do polohy On.
2. Povolte nastavování pomocí telefonu službou "9999".

● Zakázání / Povolení služeb "99..." "9998" / "9999"

9998 - Zápis do EEPROM a zakázání služeb pro nastavení ústředny ("uzamčení").

Služba "9998" zapisuje provedené nastavení do paměti EEPROM a "uzamkává" služby pro nastavení ústředny (služby začínající "99.."). Po zápisu do paměti EEPROM zůstane nastavení ústředny i po výpadku napájecího napětí. Uzamčení služeb ústředny omezuje na minimum riziko nechtěné změny nastavení ústředny nevhodnou manipulací.

9999 - Povolení služeb pro nastavení ústředny.

Služba "9999" **povoluje používání služeb** pro nastavení ústředny (služby začínající "99.."). Tuto službu je nutné použít vždy před nastavením ústředny z telefonu.

Poznámka:

- Tyto služby je možné použít pouze z pobočky číslo 2!
- Spínač DIP8 provede pouze "uzamčení" služeb - má ovšem vyšší prioritu.

● Firemní nastavení "999123"

999123 - Nastavení standardních parametrů ústředny a podle DIP přepínače.

Tato služba uvede celou ústřednu do základního nastavení podle přepínače DIP, zruší všechny nastavené parametry pro pobočky, vyzvánění nastaví na standard.

Standard:

- prodleva mezi vyzváněním skupin je 5 zazvonění
- prodleva pro automatické vyzvednutí je 2 zazvonění
- pobočky 2 až 6 mají časové omezení na státní lince, pobočka 7 ne
- pobočky 2 až 6 jsou vyzváněny od el. vrátného, pobočka 7 ne
- zrušení hesla zámku na kód

podle DIP ↓ pobočky 2 až 4 jsou ve skupině 1, pobočky 5 až 7 ve skupině 2
podle DIP ↓ pobočky 2 až 6 nemají přímý přístup na státní linku, pobočka 7 ano

Poznámka: Tuto službu je možné použít pouze z pobočky číslo 2!

● Prodeva ve vyzvánění skupiny 2 "991n"

991n - počet zazvonění $n = 2$ až 9 a $n = 0$ (10 zvonění) pro vyzvánění skupiny 2.

Tato služba nastavuje počet zazvonění ze státní linky, po kterém začnou zvonit telefony zařazené do skupiny 2.

Standard: $n = 5$

Použití: v případě, že je nepřítomen účastník ze skupiny 1, může hovor převzít účastník ze skupiny 2 - příp. záznamník. Ve skupině 2 může být i fax, pokud není použit režim automatického faxového přepínače.

Poznámka: Tuto službu je možné použít pouze z pobočky číslo 2!

● Individuální nastavení pobočky "99pn"

99pn - Nastavení individuálního parametru $n = 0$ až 8 pro pobočku číslo $p = 2$ až 7.

Přehled parametrů n :

n	Význam parametru:
0	Pobočka nemá zvonit při příchozím zvonění po státní lince.
1	Pobočka bude vyzváněna ze státní linky ve skupině 1 (okamžitě).
2	Pobočka bude vyzváněna ve skupině 2 (po prodlevě viz. služba "991n").
3	Pobočka nemá přímý přístup na státní linku (musí předtáčet "0").
4	Pobočka má přímý přístup na státní linku (nemusí předtáčet "0").
5	Pobočka nemá časové omezení při volbě na státní lince.
6	Pobočka má časové omezení při volbě na státní lince.
7	Pobočka nevyzvánění od tlačítka elektronického vrátného.
8	Pobočka vyzvánění od tlačítka elektronického vrátného.

Upozornění!

Pobočka 2 může nastavovat individuální parametry i ostatním pobočkám, kdežto pobočky 3 až 7 mohou nastavovat parametry pouze samy sobě. Jinak řečeno, pobočka 2 může vytočit na místě čísla pobočky p číslici 2 až 7, ostatní pobočky **pouze svoje** číslo.

● Heslo zámku na kód

"998hhhh"

998hhhh - zadání čtyřmístného hesla **hhhh**

Tato služba nastavuje heslo **hhhh** pro otevírání dveří s elektrickým zámekem. Heslo je **nutné** zadat vždy jako **čtyřmístné**. Heslo může být složeno z libovolných číslic.

Po zadání správného hesla pomocí tlačítek elektronického vrátného (**C LINE VRÁTNÝ**) dojde k otevření dveří bez toho, aby byly vnitřní linky vyzváněny. Mezi stiskem jednotlivých tlačítek však nesmí uplynout čas větší než **3s**, jinak začnou vyzvánět telefony od dosud stisknutých tlačítek, jako kdyby se jednalo o volání od elektronického vrátného.

Zrušení hesla:

9981111 - po zadání této volby nelze otevírat dveře žádným heslem.

Poznámka:

- Tato služba se používá v případě ústředny **C LINE 1α6FVD** ve spojení s elektronickým vrátným **C LINE VRÁTNÝ**.
- Nastavené heslo využívá i ústředna **C LINE 1α6FVD Plus** pro přístup do rozšířených služeb.

● Prodeva vyzvednutí státní linky

"990n"

990n - nastavení počtu zazvonění **n= 2** až **9** a **n= 0(10)**, po kterém ústředna vyzvedne.

Tato služba nastavuje počet zazvonění, po které ústředna vyzvedne v režimu automatického faxového prepínače (viz DIP 7).

Standard: **n= 2**

Pozor! 1. Po nastavení ústředny použijte službu "9998" pro zápis do EEPROM.
2. Na závěr doporučujeme vrátit spínač DIP8 do polohy Off.

5.4 Postup nastavení ústředny C LINE

1. Prepnete prepínač **DIP8** do polohy **On** (povolení změny nastavení).
2. Z pobočky **2** volte službu **9999** (povolení nastavení z telefonu).
3. a) **Nastavení podle prepínače DIP**
Nastavte prepínače **DIP1** až **DIP7** do požadované polohy a volte službu **999123** z pobočky **2**. Tato služba zajistí zrušení všech předchozích nastavení z telefonu a zajistí přečtení nového nastavení z prepínače DIP.
Pozn.: Dokud nepoužijete službu **9998** (zápis nastavení z telefonu), bude ústředna číst stav DIP prepínače vždy po zapnutí.
b) **Nastavení z telefonu**
Požadované nastavení pro jednotlivé linky proveďte z pobočky použitím služeb: **99pn**, **991n**, **998nnnn**, nebo **990n**.
Zajištění nastavení proti výpadku nastavení proveďte službou **9998** z pobočky **2**. Tím prepíšete nastavení do EEPROM a zakážete další změny.
Pozn.: Povolení nastavení probíhá opět službou **9999** viz bod 1.
4. Po provedení nastavení prepnete prepínač **DIP8** do polohy **Off**. Zabráníte tak i použití služby **9999** a tím nebudou změny nastavení při chybné volbě.

● Příklad nastavení ústředny C LINE

Požadované nastavení:

- chcete používat automatický faxový prepínač
- Váš fax nemá vestavěný záznamník
- samostatný záznamník chcete připojit na pobočku 2
- pobočky 3 a 4 mají vyzvánět ve skupině 1, pobočky 5 a 6 ve skupině 2
- žádná pobočka nemá omezenou volbu a žádná nemá přímý přístup na státní

Řešení:

- Nastavte prepínač **DIP** podle obrázku (**DIP8** v poloze **On!**)

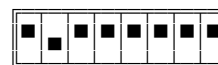

On
změna u DIP7 (fax) a DIP8 (nastavení)
Off

1 2 3 4 5 6 7 8

- Zapnete ústřednu a z pobočky **2** volte **9999** (povolení nastavení)
- potom volte **999123** (provedete nastavení podle DIP prepínače)
- potom volte **9970** (fax na pobočce 7 nebude vyzvánět pokud jej nevolá fax)
- potom volte **9922** (záznamník na pobočce 2 vyzvánění ve skupině 2)
- potom volte **9998** (zápis nastavení do EEPROM)
- nakonec prepnete prepínač **DIP8** do polohy **Off**.

6 SIGNALIZACE ÚSTŘEDNY

6.1 Vnitřní tóny ústředny

	Oznamovací tón - trvalý tón • ústředna je připravena na příjem volby
	Obsazovací tón - krátký přerušovaný tón • Volaná pobočka je obsazena nebo služba je odložena.
	Vyzváněcí tón - dva dlouhé tóny a mezera opakovaně • Volaná pobočka je vyzváněna.
	Potvrzovací tón - dlouhý tón a dva krátké tóny opakovaně • Ústředna sděluje, že požadovaná služba je přijata.
	Chybivý tón - 6 krátkých tónů následovaných dlouhým tónem • Ústředna sděluje, že na požadovanou službu není oprávnění.
	Ukončovací tón volby po státní lince - jeden krátký tón • Upozornění na překročení limitu (10 s) mezi čísly při volbě na státní lince. Po tomto tónu se považuje další volba za služby.
	Upozorňovací tón - dva krátké tóny a dlouhý tón • Upozornění do hovoru na další příchozí hovor (po přepojení).

Pozn.: tóny ze státní linky ústředna zachovává.

6.2 Vyzvánění ústředny

	Vyzvánění vnitřní - dvě zazvonění a mezera opakovaně • Vyzvánění od jiné pobočky.
	Vyzvánění od vrátného - dlouhé, krátké, dlouhé zvonění 30s • Vyzvánění po stisknutí tlačítka u el. vrátného (30s)
	Prizvánění - krátké zvonění a mezera opakovaně • Na pobočce byl odložen státní hovor.
	Vyzvánění státní - dlouhý tón a mezera opakovaně • Ústředna zachovává (kopíruje) druh státního vyzvánění.

7 ÚSTŘEDNA C LINE 1α6FVD Plus

Telefonní ústředna **C LINE 1α6FVD Plus** má funkční vlastnosti jako ústředna **C LINE 1α6FVD**, ale je navíc vybavena zabezpečovací a ovládací jednotkou. Tato ústředna najde uplatnění při potřebě dálkového řízení nebo dohledu nad zařízením.

7.1 Vlastnosti ústředny C LINE 1α6FVD Plus

Ústředna **C LINE 1α6FVD Plus** má 7 sledovaných vstupů (čidel) a 4 spínače (relé) - spínač 1 a 2 má spínací kontakt a spínač 3 a 4 má prepínací kontakt.

Stav všech zabezpečovacích vstupů je testován s periodou 200 ms. Možné stavy vstupů jsou dva, vstup rozpojen a vstup spojen (zkratován).

Při porušení klidového stavu hlídaného čidla ústředna po uplynutí 40 sec volá po státní lince na nastavené telefonní číslo - poplach. Současně může ústředna sepnout relé č. 4 (poplašná siréna - služba 9992).

Pokud se ústředna spojí s volaným číslem po státní lince nebo na ústřednu zavoláme, je možno si přečíst stav jednotlivých čidel, přečíst stav tzv. poplachového registru, zrušit poplach nebo nastavit relé. Čtením poplachového registru je možné zjistit, která čidla způsobila vyvolání poplachu.

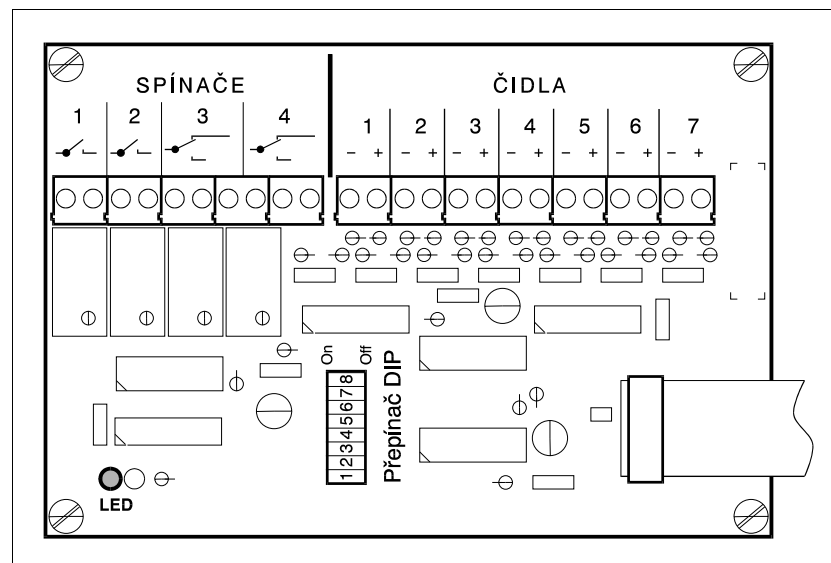

7.2 Vnitřní služby ústředny C LINE 1α6FVD Plus

Ústředna **C LINE 1α6FVD Plus** je vybavena rozšířenými vnitřními službami pro ovládání a nastavení přidavné desky se 4 spínači a 7 čidly. Vnitřními službami jsou povely volené z telefonu připojeného na **pobočku 2** ústředny.

Všechna nastavení těmito službami se zapisují **ihned** do paměti EEPROM a jsou tak chráněny proti výpadku napájení. U těchto služeb **není** potřeba používat službu **9998** pro zápis do paměti EEPROM, ani službu **9999** pro povolení zápisu do EEPROM.

● Ovládání relé z pobočky "91rs"

Služba umožňuje ovládat spínače (relé) přímo z telefonu na pobočce.

91r0 - tato služba rozepne relé č. **r= 1 až 4**.

91r1 - tato služba sepne relé č. **r= 1 až 4**.

Poznámka: ● Když je relé č. 4 použito jako poplachové, nelze jej touto službou ovládat.

● Relé č. 4 při poplachu "9992hhhhS"

Služba umožní použít relé č. 4 jako spínač (sirény) při vyhodnocení poplachu.

9992hhhh0 - tato služba zruší využívání relé č. 4 jako spínač při poplachu.

9992hhhh1 - tato služba zabezpečí, že relé č. 4 sepne v případě poplachu.

Poznámka: ● Heslo "**hhhh**" použité pro ochranu služby je shodné s heslem vrátného s tím rozdílem, že pokud heslo pro vrátného není nastaveno nebo zrušeno vytočením 9981111, pak pro tuto službu platí stále, t.j. heslo je **1111**.

● Využití relé č. 4 na spínání sirény při poplachu **neovlivní** možnost ovládat relé č. 4 též přes státní linku.

● Vypnutí / zapnutí hlídání "9993hhhhS"

9993hhhh0 - služba ihned **vypne** "hlídání" stavu čidel, vynuluje poplachový registr čidel a zruší případný poplach.

○ dioda LED na předním panelu ústředny zhasne.

9993hhhh1 - služba po 30 sec **obnoví** "hlídání" stavu čidel.

● dioda LED na předním panelu ústředny se trvale rozsvítí.

⊕ po 30 sec začne dioda LED blikat - ústředna "hlídá" čidla, (t.j. obsluha má 30 sec na to, aby opustila hlídání prostor)

Poznámka: ● Heslo "**hhhh**" je shodné s heslem vrátného.

● K poplachu dojde 40 sec po narušení klidového stavu čidla.

Opuštění hlídáního prostoru:

- volte z telefonu na pobočce 2 službu **9993hhhh1**

- do 30 sec opusťte hlídáního prostor, jinak ústředna může vyvolat poplach

Návrat do hlídáního prostoru:

- do 40 sec od narušení hlídáního prostoru dojdete k telefonu na pobočce 2

- volte službu **9993hhhh0** - vypnete hlídání i případný zaregistrovaný poplach

● Výběr poplachových čidel "9994cs.cs"

Služba určuje, které čidlo **c** může vyvolat poplach a jaký má klidový stav **s**.

9994cs.cs - **c= 1 až 7** je číslo čidla, které vyvolá poplach

(2x) - **s= 0** (rozpojeno-proud neteče), **1** (spojeno-proud teče) je jeho klidový stav

Pozor! Pro potvrzení nastavení je potřeba službu volit dvakrát za sebou **bez zavěšení**:

↓ Po druhé volbě, při **shodě obou voleb**, uslyšíte potvrzovací tón (■■■-■■-).

↓

Poznámka: ● Službu je možné použít pouze v režimu "Vypnutí hlídání" (**9993hhhh0**).

● čidla neuvedená ve výřtu nevyvolají poplach, jejich stav lze ovšem číst.

● Dvakrát volbou 9994 a zavěšením bez uvedení čidel vypnete hlídání.

Příklad nastavení:

Požadované nastavení:

- k poplachu chcete použít čidla 1 2 a 5

- klidový stav čidel 1 a 2 je rozpojeno a čidla 5 spojeno

Řešení: (volte pouze z telefonu na pobočce 2)

- volte **9993hhhh0** ☞

případné vypnutí hlídání (■■■-■■-)

- volte **9994 10 20 51 9994 10 20 51** ☞ ↓ zadání služby pro nastavení čidel

↓ po správném zadání služby uslyšíte potvrzení nastavení (■■■-■■-)

↓

● Číslo volané při poplachu "9995nn.n"

Služba nastavuje telefonní číslo, na které ústředna zavolá při poplachu.

9995nn.n - číslo **nn.n** je telefonní číslo volané při poplachu (max. 15 číslic)

Poznámka: ● Službu je možné použít pouze v režimu "Vypnutí hlídání" (**9993hhhh0**).

● Poplach nastane 40 sec poté, co hlídáního čidlo změní stav.

Příklad nastavení:

Požadované nastavení:

- při poplachu chcete, aby ústředna zavolala na číslo 31 55 94

Řešení: (volte pouze z telefonu na pobočce 2)

- volte **9993hhhh0** ☞

případné vypnutí hlídání (■■■-■■-)

- volte **9995 31 55 94** ☞ ↓ nastavení čísla, volaného při poplachu

↓

● Test čísla, volaného při poplachu "9990"

9990 - po volbě (z pobočky 2) ústředna zavolá na číslo nastavené službou **9995nn.n**

↓ když účastník na volaném čísle vyzvedne, navážete s ním hovorové spojení

7.3 Vnější služby ústředny C LINE 1α6FVD Plus

Vnější služby slouží k ovládní ústředny ze státní linky pomocí tónové volby (DTMF). Postup je obdobný jako při používání tónové provolby DISA viz. kap. 4.2.

Používání služeb **C LINE1α6FVD Plus** je podmíněno zadáním hesla. Potom je možné ovládat dálkově 4 relé, sledovat stavy 7 čidel a vypnout poplach.

● Přístup do služeb C LINE1α6FVD Plus

5# hhhh Přístup do rozšířených služeb (**hhhh** je heslo použité pro vrátného).

Ústředna potvrdí **platné** heslo **hhhh** krátkým tónem (-■-) a je připravena plnit služby. Při chybě v zadání hesla nebo funkce můžete provést opravu volbu #hhhh.

#hhhh - opětovné zadání hesla **hhhh** v případě chyby.

Poznámka:

- Volbu hesla je nutné provést do 6 sec po přihlášení ústředny.
- Pokud je heslo vrátného zrušeno, platí **stále** heslo 1111

● Čtení stavu čidla

1c Čtení stavu čidla **c**= 1 až 7

Stav čidla ústředna sděluje akusticky:

-■-■- vstup čidla je rozpojen (3 krátké tóny)
-■■■■- ↓ vstup čidla je spojen (1 dlouhý tón)
↓

● Čtení stavu poplachového registru čidla

Služba umožňuje zjistit, které čidlo způsobilo poplach i v případě, že došlo k návratu u stavu vstupu čidla do klidového stavu.

2c Čtení stavu poplachového registru čidla **c**= 1 až 7

Stav poplachového registru čidla ústředna sděluje akusticky:

-■-■- čidlo nezpůsobilo poplach (3 krátké tóny)
-■■■■- ↓ čidlo způsobilo poplach (1 dlouhý tón)
↓

● Nastavení relé

0rs Nastavení relé **r**= 1 až 4 do stavu **s**= 0(rozepnuto), nebo 1(sepnuto)

Ústředna provedení potvrdí krátkým tónem (-■-).

● Zrušení poplachu

456 Zrušení poplachu a vypnutí relé č. 4, pokud je použito jako poplachové.

Služba ukončí opakované volání na telefonní číslo při vyvolání poplachu. Volat bude ústředna až při dalším poplachu, který vyvolá **jiné čidlo!** Pokud chcete, aby stejné čidlo mohlo vyvolat další poplach, použijte službu 789.

● Zrušení poplachu - nulování poplachového registru

789 Zrušení poplachu jako služba 456, navíc nulování poplachového registru.

Služba oproti službě 456 umožní, aby čidla, které jednou vyvolala poplach, mohla poplach opět vyvolat.

● Ukončení spojení

#* Tato služba ukončí spojení, t.j. ústředna zavěsí státní linku.

Důležité upozornění:

- Jednotlivé povely (služby) je možné opakovat.
- Prodleva mezi jednotlivými povely nesmí být delší než cca 20sec, protože ústředna po uplynutí 20sec bez zadání služby automaticky zavěsí státní linku.
- Zadání nepřípustné číslice způsobí, že ústředna přestane "poslouchat" povely a čeká na nové zadání hesla, které provedeme následovně: #heslo. (viz Přístup do služeb C LINE 1α6FVD Plus)

7.4 Poplachové volání

V případě, že některé čidlo vyvolá poplach (nastavení službou **9994**), potom ústředna zavolá po 40 sec na poplachové telefonní číslo (zadané službou **9995**).

Volaný je upozorněn na poplachové volání akustickou návštějí po dobu **1 minuty**:

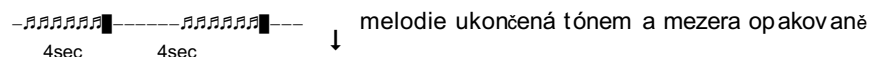

V mezeře volaný volí službu: **5#hhhh** (zadání hesla pro přístup do služeb).
Potom má možnost použít služby: **1c, 2c, 0rs** (čtení stavů čidel a nastavení relé).
Na závěr volaný použije službu: **456, 789** (zrušení poplachu)
Ukončení spojení provede službu: **#*** (ukončení spojení)

Poznámka:

- Pokud nedojde ke zrušení poplachu, ústředna volání opakuje max. **10x**.
- Zrušit poplach příp. číst stav čidel lze samozřejmě i voláním do ústředny.
- V době, kdy probíhá poplachové volání, není možné volat po státní lince.

● Příklad nastavení a využití ústředny C LINE1α6FVD Plus

Pokud není uvedeno jinak, provádí se všechny povely z pobočky číslo 2.
Používané heslo je 1357 a číslo volané při poplachu 02 / 75 46 92.

1. Nastavte heslo pro vnější přístup do ústředny. Přepínač DIP8 musí být v poloze **On**, změna nastavení povolena službou **9999**. Heslo nastavte službou **9981357** (stejně jako heslo zámku nakód). Po jeho nastavení se doporučuje "uzamknout" nastavení ústředny službou **9998**.
2. Volba hlídaných čidel a jejich klidové polohy:
 - vypnete hlídání službou **9993 1357 0** (1357 je heslo)
 - službou **9994 10 20 30 41 9994 10 20 30 41** určíte, že hlídána budou první 4 čidla, přičemž první 3 budou mít klidový stav "rozepnuto", 4. čidlo bude v klidu sepnuto.
- 3a. Pokud chcete použít 4. relé pro ovládání poplachové sirény, použijte službu **9992 1357 1** (1357 je heslo).
- 3b. Když nechcete použít 4. relé pro ovládání poplachové sirény, použijte službu **9992 1357 0** (1357 je heslo).
4. Volba čísla, volaného na státní lince při poplachu:
 - službou **9995 02 75 46 92** nastavíte číslo 02/754692 volané při poplachu. Zvolené číslo můžete vyzkoušet použitím služby **9990**, která pobočku 2 spojí s účastníkem na volaném čísle, pokud vyzvedne (příp. alespoň záznamník).

5. Před odchodem z hlídaného prostoru zapnete hlídání čidel službou **9993 1357 1** (1357 je heslo) a do 30 sec opusťte prostor. Kontrolní světlo na panelu ústředny se rozsvítí a po 30 sec začne blikat (hlídání).

Pokud chcete vyzkoušet funkci ústředny při hlídání, neopouštějte hlídaný prostor, ale uskutečnete spojení některé pobočky se státní linkou (stačí volit **0** - slyšíte státní oznamovací tón). Když po 30 sec od zapnutí hlídání úmyslně změníte stav některého hlídaného čidla, ústředna po dalších 40 sec přeruší toto spojení (poplachové volání má přednost!) a začne vytáčet zvolené číslo na státní lince. Přerušení spojení se u pobočky projeví chybovým tónem (■■■■■■■■■■).

Na konci testu vypnete hlídání službou **993 1357 0** (1357 je heslo), což současně vynuluje poplachový registr.

6. Když je část vstupů použita pro sledování zařízení (pokles výšky hladiny ve studni, překročení teploty ložisek malé vodní elektrárny, atd.), je možné do ústředny kdykoliv zavolat ze státní linky a zjistit stav kteréhokoliv vstupu:
 - volte číslo státní linky ústředny a vyčkejte až vyzvedne (režim fax. přepínače)
 - volte **5#1357** (1357 je heslo) povolení dálkového ovládání
 - volte **11**, poslouchejte, volte **13**, poslouchejte . . zjištění stavu vstupů 1 a 3
7. Je-li třeba na základě zjištěných údajů nebo z jiných příčin (zapnutí topení před příjezdem na chatu, apod.) ovládat výstupní relé, je to možné službou:
 - volte číslo státní linky ústředny a vyčkejte až vyzvedne (režim fax. přepínače)
 - volte **5#1357** (1357 je heslo) povolení dálkového ovládání
 - volte **010 041** rozepnutí relé 1, sepnutí relé 4

Čtení vstupů i ovládání výstupů lze provádět i během téhož spojení.

Prodeva mezi povely nesmí být větší než 20s jinak ústředna zavěsí.

K ukončení spojení použijte službu **#*** (když zapomenete, ústředna zavěsí sama za 20s po posledním povelu)

8. Pokud ústředna vyhlásí poplach a dovolá se Vás na zvolené číslo, slyšíte melodii, krátký tón a ticho. Do ticha volte **5#1357** (1357 je heslo) a ústředna odpoví krátkým tónem. Službou **456** vypnete poplach, službou **11 12 13 14 16 17 18** můžete přečíst stav vstupů v okamžiku volání (po každém dvojčíslí poslouchejte odpověď ústředny). Službou **21 22 23 ... atd.** zjistíte, který vstup vyvolal poplach. Pokud chcete, aby tento vstup mohl vyvolat poplach znovu, volte službu **789**. Pokud čidlo po poruše zůstává aktivované (např. při rozbití hlídaného okna), službu **789** nepoužívejte. Ústředna bude hlídat pouze zbývající čidla bez vyhlášení zbytečného poplachu. Když se Vás ústředna při vyhlášení poplachu nedovolá napoprve, zkouší navázat spojení v minutových intervalech, dokud nedostane ze státní linky **5#1357** (1357 je heslo) a služby **456**, nebo **789**, nebo z vnitřní pobočky službu **9993 1357 0** (1357 je heslo). Maximální počet pokusů je 10.

8 TECHNICKÉ ÚDAJE

	<i>C LINE1α6F</i>	<i>C LINE1α6FVD</i>	<i>C LINE1α6FVD Plus</i>
Všeobecně			
Rozměry:		200x112x70 mm	
Hmotnost:		max. 1.5 kg	
Pracovní poloha:		svislá	
Provoz:		nepřetržitý	
Teplota okolí:		+ 5° C ÷ + 35° C	
Relativní vlhkost:		10% ÷ 80% při 30° C	
Krytí:		IP20	
Síťová část			
Napájecí napětí:		220V~/50Hz ± 10%	
Příkon:		max. 16VA	
Jištění:		tavná pojistka T 80mA	
Státní linka			
Počet:		1	
Impedance:		600Ω ± 20%	
Klidový proud:		max. 1μA	
Útlum při spojení:	max.	1.5dB	
Volba:		impulzní	
		- impulz/mezera 60:40 ms	
		- mezičíslíková mezera 800ms	
Pobočky			
Počet:		6	
Odpor vedení:		max. 500Ω	
Svodový odpor vedení:		min. 500kΩ	
Útlum při spojení:	typ.	3dB	
Vyzvánění:		typ. 60V _{ef} /50Hz (min. 50V _{ef} /50Hz)	
Volba:		impulzní	
		- impulz 30ms± 100ms	
		- mezera 20ms± 100ms	
		- mezičíslíková mezera min. 200ms	
		- zavěšení min. 400ms	
Další funkce			
Faxový přepínač:		automatický, detekce CNG	
Elektronický vrátný:	NE	ANO	ANO
DISA povolba:	NE	ANO	ANO
Počet spínačů (relé):	-	-	4 (2 s přep. kontakty) 24V/1A
Počet vstupů (čidel):	-	-	7 proud. smyček 5V/4mA

9 SEZNAM SLUŽEB

9.1 Seznam služeb pro obsluhu ústředny

Volba	Funkce	Str.
12..17(☞) 1☞	Prepojení státního hovoru na jinou pobočku.	7
	Odložení státního hovoru.	8
111	Návrat do ústředny (při přímém přístupu na státní linku).	5
2..7	Volání vnitřního účastníka na pobočce 2..7.	5
4☞	čekání na uvolnění státní linky.	9
5 5	Rychlé prepojení (na fax).	8
	Otevření dveří elektrickým zámkem.	11
8	Volání na dveřní telefon elektronického vrátného.	11
92..97 90	Prevzetí vyzvánění z jiné pobočky 2..7.	10
	Prevzetí vyzvánění ze státní linky.	10
0	Volba spojení přes státní linku. Obnovení volby na státní.	6

9.2 Seznam služeb pro nastavení ústředny

Volba	Funkce	Str.
991n	Nastavení prodlevy ve vyzvánění skupiny 2 telefonů.	17
99p0	Zrušení zvonění pobočky p při volání ze státní linky.	17
99p1	Zařazení pobočky p do skupiny 1 vyzváněcích telefonů.	17
99p2	Zařazení pobočky p do skupiny 2 vyzváněcích telefonů.	17
99p3	Zrušení přímého přístupu na státní linku.	17
99p4	Povolení přímého přístupu na státní linku.	17
99p5	Zrušení časového omezení při volbě na státní lince.	17
99p6	Povolení časového omezení při volbě na státní lince.	17
99p7	Zakázání zvonění od elektronického vrátného.	17
99p8	Povolení zvonění od elektronického vrátného.	17
99p9k	Nastavení kategorie k= 0 až 3 pro pobočku p.	*
998hhh	Nastavení hesla hhhh zámku na kód.	12,18
9998	Zápis do EEPROM, zakázání změny konfigurace ústředny.	16
9999	Povolení změny konfigurace ústředny.	16
990n	Nastavení zpoždění automatického vyzvednutí státní linky.	18
999123	Firemní nastavení ústředny.	16

10 PŘÍDAVNÉ SLUŽBY C LINE 1α6FVD Plus

10.1 Seznam vnitřních služeb

Volba	Funkce	Str.
91rs	Nastavení relé r do stavu s	22
9992hhhh0	Relé č. 4 se nepoužívá jako spínač při poplachu.	22
9992hhhh1	Relé č. 4 se používá jako poplachový spínač.	22
9993hhhh0	Zrušení poplachu a vypnutí "hlídání" čidel.	22
9993hhhh1	Zapnutí "hlídání" čidel.	22
9994cs..cs ¹⁾	Výběr poplachových čidel c s klidovým stavem s	23
9995nn..n	Telefonní číslo nn..n, na které se volá při poplachu	23
9990	Test telefonního čísla, na které se volá při poplachu	23

¹⁾ - volbu je nutné opakovat 2 krát

10.2 Seznam vnějších služeb

Volba	Funkce	Str.
5p	Provolba na pobočku p. (platí i pro C LINE 1α6FVD)	12
5# hhhh	Přístup do rozšířených služeb pomocí hesla hhhh.	24
#hhhh	Opakování hesla hhhh při omylu v zadání 5#hhhh.	24
1c	Čtení stavu čidla c.	24
2c	Čtení stavu poplachového registru čidla c.	24
0rs	Nastavení relé č. r do stavu s.	25
456	Zrušení poplachu - další poplach může vyvolat jiné čidlo.	25
789	Zrušení poplachu - další poplach vyvolá kterékoliv čidlo.	25
#*	Ukončení spojení	25